

DEHLI YAQINIDAGI MUHORABADA AMIR TEMUR HARBIY SAN'ATINING O'ZIGA XOSLIGI CHARACTERISTIC FEATURES OF AMIR TEMUR'S MILITARY ART IN THE BATTLE OF DELHI

Azimov Mirodil Abdixalimovich
O'R QK Akademiyasi kafedra katta o'qituvchisi

Annotatsiya: *Maqolada Amir Temur davrida harbiy san'atning rivojlanishi, Amir Temur davridan olti asrdan ko'p vaqt o'tgan bo'lsa ham, uning harbiy san'atini o'rganish hamon davom etayotganligi, bu haqida taniqli fransuz olimi Lyusen Keren 1336-yil 9-aprelda jahon tamadduni tarixida yorqin iz qoldirgan shaxs dunyoga kelganligi, mamlakatlarni o'ziga bo'ysundirib mamlakat chegaralarini kengaytirganligi, shuningdek Amir Temurning Hindistonga yurishi davomida qo'shinlarining soni, 1398-yilda Dehliga yurish qilgani, janglarda ho'kizlar va fillarning ishtiroki, g'alabadan so'ng fillardan keyinchalik imoratlar qurilishida va Anqaraga yurishda ham foydalanilganligi haqida atroflicha yoritilgan.*

Kalit so'zlar: *harbiy san'at, nazorat qilish, hokimiyat tizgini, ichki nizolar, qamal qilish, dovon, o'ng va chap qanotlar, kechib o'tish, qal'a, shiddatkorona hujum, jangovar fillar, tuyalar va ho'kizlar jangi, qo'shin zaxirasi, manglay va o'ng qanot, qurigan daraxt novdalari, olovdan qo'rqish, jangovar tartib buzilish, chekinish, ta'qib qilish, o'lja, boylik, imoratlar qurilishi, safarbarlik zaxirasi, rekognossirovka tadbirlari, har tomonlama ta'minot, hamkorlik, harakatlarining shiddati va salmog'i, qo'shin ruhi.*

Yangi O'zbekiston solnomasidan munosib joy egallagan, o'zbek davlatchiligini yuqori pog'onaga ko'targan, millatimiz ramziga aylangan ushbu buyuk ajdodimiz haqida taniqli fransuz olimi Lyusen Keren shunday deb yozgan edi: "1336-yil 9-aprelda hozirgi Shahrisabzdan uncha uzoq bo'lmagan joyda, Osiyodan Yevropagacha bo'lgan xalqlarning va o'z davrining tarixini o'zgartirgan, jahon tamadduni tarixida yorqin iz qoldirgan shaxs dunyoga keldi".

Amir Temur shaxsi tarixda o'zining ko'p qirrali faoliyati bilan Sharq renessansiga asos solgan bunyodkor sifatida tanilgan. Sohibqironning hukmronligi davrida davlatchilik, qo'shinlar tuzish, ilm-fan va san'at hamda bir qator sohalarda katta o'zgarishlar kuzatildi.

Ta'kidlash joizki, Amir Temurning davlatchilik va sarkardalik mahorati, harbiy san'ati O'zbekistondan tashqarida ham ko'plab tadqiqotchi-olimlar, nufuzli xorijiy harbiy akademiyalarni o'ziga jalb qilmoqda. So'nggi 600 yil ichida u haqida Yevropa tillarida 900dan va Sharq tillarida 1000dan ortiq asarlar yozildi, uning yubileyiga bag'ishlangan ilmiy simpoziumlar o'tkazilmoqda, 50dan ortiq davlatlarda temurshunos, shu jumladan taniqli harbiy olimlar tadqiqotlar olib bormoqda.

Amir Temur besh yillik yurishdan so'ng atrof mamlakatlarni o'ziga bo'ysundirib, mamlakat chegaralarini kengaytirgach, Xitoy va Hindiston sari yurish

rejasini tuza boshlaydi. Avvalo ulkan davlatning turli nohiyalarini o'g'illari va nabiralariga, o'zi safarda ekanida idora qilib turmoq uchun, bo'lib beradi: jumladan, kelgusi xarbiy safarlarining asosiy maqsadi bo'lmish Xitoy bilan chegaradosh Mo'g'uliston viloyatlariga harbiy ishida eng iqtidorli nabiralaridan amirzoda Muhammad Sultonga va Qobul, Qandahor, G'azna va Balxni amirzoda Pir Muhammad Bahodirlarni hokim etib tayinladi va ularga Xitoy va Hindistonga qilinadigan safarlar oldidan bu o'lkalarda buning uchun moddiy baza yaratish vazifasini yukladi.

Amir Temurning Hindistonga yurish qilishiga nima sabab bo'ldi, bu safardan ko'zlangan maqsad va qo'shinlarining marsh uyushtirishi bo'yicha ma'lumotlarga to'xtalib o'tamiz.

Hindistonga amalga oshirilgan harbiy yurishning asl maqsadi to'g'risida voqealarning bevosita guvohi bo'lgan Nizomiddin Shomiy quyidagicha yozgan: "Sohibqiron hazratlarining oliy ra'yi baland himmat irodasini harakatga keltirib, u mamlakatlar yuzini gunohkor kofirlarning iflos vujudidan pok qilishga hamda ularning sifatini belgilovchi kofirlarning fitnasi gardini o't sochuvchi shamshir tig'i bilan so'ndirishga iltifot ko'rgazdi".

Amir Temur 1392–1396-yillarda 5 yillik yurishlardan so'ng bo'ysundirilgan hududlarni, shuningdek Qunduz, Bag'lon, Qobul, G'azna, Qandahor va Hindistongacha bo'lgan yerlarni nazorat qilishni Pirmuhammadga topshiradi. Pirmuhammad Jahongir (1376-1406) Amir Temurning nabirasi. Otasi Jahongir vafotidan (1376) keyin Qobul, Qandahor, G'azna va Balxni idora qilgan.

Bu vaqtga kelib Hindistonda siyosiy o'zgarishlar yuz beradi. Feruzshoh olamdan o'tgandan so'ng taxtga Sulton Mahmudxon o'tirgan bo'lsa ham, asl hokimiyat tizgini Malluxon (Sulton Mahmudshoh hukmronligi davrida vazir va amir al-umaro bo'lgan, hukumatni deyarli o'zi boshqargan), Tag'ayxon va amir Ali qo'lida bo'ladi. Buning natijasida mamlakatda ichki nizolar kuchayadi, hukmdorlarning oddiy xalqqa nisbatan tayziqlari tufayli xalqning ularga bo'lgan noroziliklari avj oladi. Musulmon va g'ayridinlar o'rtasida kelishmovchiliklar yuzaga keladi.

Amir Temurning nabirasi Pirmuhammad ham, bobosi singari islom diniga bo'lgan e'tiqodi va yuksak ehtiromi yuqoriligi sababli Hindistondagi musulmonlarni himoya qilishni o'z burchi deb bilgan. Pirmuhammad Hindistonga yurishi haqida maktub yozib, elchi orqali Amir Temurga bu xabarni ma'lum qiladi va Mo'ltan shahri tomonga harakatlanadi.

Pirmuhammad o'zining amir va beklari bilan Sulaymon tog'i orqali harakatlanadi va tog'dagi afg'on qabilalarini mag'lub etadi, keyinchalik Sind daryosidan o'tgach, Uch shahrini (Pokistonning Panjob vodiysida, Satlej daryosining chap sohilida daryodan 25 km cha sharqda joylashgan) qamal qilib qo'lga kiritadi. Shundan so'ng harakatni davom ettirib Mo'ltan (Pokistondagi shahar) shahrini qamal qiladi.

Elchi orqali bu xabarni eshitgan Amir Temur Pirmuhammadni ulkan bir mamlakat va xavfli dushman bilan yakkama-yakka qoldirib bo'lmastligini bilib, tovachi orqali safarbarlik e'lon qiladi. Termizga esa mutasaddi amirlarni yuborib, Jayxun ustiga kemalarni bir-biriga zanjirlab ko'priq qurishni buyuradi, keyinchalik bu ko'prikdan Amir Temur qo'shinlari o'tadi va keyinchalik Qobulda jamlanadi. Hindistonga yurish esa 1398-yil 5-aprelda boshlanadi.

Amir Temurning Hindistonga yurishi davomida qo'shinlarining soni bo'yicha bir qancha bahsli fikrlar mavjud. Bu boradagi ma'lumotlar Temur tuzuklarida quyidagicha bayon etilgan:

1. Qobulda javong'orning **o'ttiz ming otliq askari** bilan turgan amirzoda Pirmuhammad Jahongirga Sulaymon tog'i orqali yurib, Sind daryosidan o'tgach, Mo'ltan (hozirgi Pokistondagi shahar) viloyati ustiga to'satdan bostirib borib, zabt etishni tayinladim.

2. Sulton Muhammadxon, amirzoda Rustam va boshqa amirlarga barong'orning **o'ttiz ming otlig'ini** olib Sind daryosidan kechib o'tib, Kashmir tog'i etagidagi yo'l bilan, Lohur viloyatiga qo'qqisdan bosqin qilishni buyurdim.

3. O'zim **o'ttiz ming otliq askar** bilan g'o'lni boshqardim. Hindiston yurishiga jamlangan lashkarlar umumiy soni **to'qson ikki ming otliqqa** yetgan edi. Lashkarim soni Allohning yerdagi elchisi Muhammad sollallohu alayhi vasallam ismi shariflari soniga to'g'ri kelganligi uchun, bu tasodifni istiqbolning xayrli va muborak follari sirasiga kiritdim.

Amir Temur qo'shinlari ikki oydan keyin Hindiqush tog'larini ortda qoldiradi. Tog'dan o'tish jarayonida kunduzi quyosh tafti ostida qor yumshab, otlar qorga botib qola boshladi. Kunduzlari askarlar ot ostiga kigiz (namat) to'shab dam berishga va qo'shin to'xtab turishga majbur bo'ldi. Tunda sovuq tushib qor qotganda, qo'shinlar harakatlanishni davom ettirdi va shu tariqa, dovongacha yetib borildi.

Pastga tushish ham anchagina muammolar tug'dirdi, kimdir chalqancha yotib, boshqalar arqonlarni ushlagan holda tushar edi. Amir Temurni (shu paytda 62 yoshda edi) kichikroq qayiqqa arqonlar bog'lab, shu qayiqda tushirdilar. Dovon oshib o'tilgach, kichikroq daryodan o'tildi va Kofiriston (hozirgi paytda Afg'onistonning Nuriston viloyati) degan hududlarga hujum qilindi. Hujumni muvaffaqiyatli yakunlab, Amir Temur qo'shini Qobul shahriga yetib keldi. Bu yerdan qo'shin Hind (Sind) daryosi orqali Hindistonga yurishni uchta kolonnaga (yo'nalish bo'yicha) bo'linib davom ettirdi.

1398-yil sentabrida Amir Temur lashkari Hind daryosining ustiga muhandis bo'linmalari tomonidan qurilgan ko'priq orqali o'tib oldi. Oktabr oyining boshida lashkar qayiqqlar ustiga qurilgan ko'priq orqali keng va chuqur Chitora daryosidan (Hind daryosining irmoqlaridan biri, hozirda Pokistonga qarashli Panjob viloyatida) uch kun davomida o'tish boshlanadi.

Mo'ltan shahrini qamal qilayotgan o'ng qanot lashkari bilan qo'shilish uchun Amir Temur lashkari Bayah daryosi (Hind daryosining irmoqlaridan biri) qirg'oqlariga kelib tushdi.

Mo'ltonni qamal qilayotgan lashkar katta qiyinchiliklar va yo'qotishlarga duchor bo'lgan edi. Kuchli yomg'irlar, suv toshqinlari, o'zgaruvchan iqlim va otlar uchun yemish tanqis bo'lgan joy sharoitlari ta'sirida jangchilarning deyarli barcha otlari kasallik yuqtirgan va nobud bo'lgan edi. Amir Temur bu lashkarga o'z zaxirasidan 30 000 ta ot ajratdi.

Shundan keyin Amir Temur qo'shinining bir qismi Bayah daryosini qayiqlarda, bir qismi esa suzgan holda kechib o'tdi. Amir Temur qo'shini kechuvdan so'ng Dibalpur shahri tomonga yo'l oldi. Amir Temur qo'shini yaqinlashgach Dibalpur aholisi shaharni tashlab, mustahkam istehkomlarga ega bo'lgan qo'shni Batnir qal'asidan panoh topdi.

1398-yil noyabrda Sohibqiron ikki ming otliq askarlari bilan Bitnir qal'asiga yetib kelgan. U Hindistondagi boshqa qal'alarga qaraganda ko'zga ko'ringan mustahkam qal'alardan hisoblangan. Qal'aning hukmdori va bosh qo'mondoni Roy Duljin edi. Uni o'z qo'shiniga va qal'aning mustahkamligiga ishonchi katta bo'lgan. Bu qal'a g'oyatda mustahkam bo'lib, Hind qal'alari ichida mashhuri bo'lgan. Qal'aga berilgan dastlabki hamladayoq uning (shaharbandning) mudofaa devori olindi va qal'aning atrofi o'rab olinib, katta qalqonlar bilan mudofalanib jangni boshlashgan, lekin birinchi kuni qal'ani zabt etisha olmagach "har qaysi amir o'zi turgan joyi (muqobilidan)dan naqb (lahm) kovlab qal'a devori tagini bo'shatsinlar" degan farmon joriy bo'ldi.

Qal'a darvozasi egallanib, uni zabt etishga kirishishgan. Bundan qo'rqib ketgan mudofachilar omonlik so'rab birin-ketin sovg'a-salomlar yo'llay boshladilar.

1398-yil 15-noyabr kuni Luniy shahrini egallagandan so'ng Amir Temur Oliy Harbiy Kengash chaqirdi va kengash kun tartibida yagona muammo – Dehlining qamali qay yo'sinda amalga oshirilishi kerak, degan masalani ko'rib chiqdi.

1398-yil 8-dekabr kuni Batnirni ishg'ol qilgan lashkar Dibalpur ostonasida ajragan lashkarlarga yetib oldi. 1398-yil 13-dekabrda esa Hindiston safariga otlangan barcha qo'shin (92000 kishilik) belgilangan joyda birlashadi.

Qo'shin Somina shahri yaqinidan Dehli tomonga yana uch yo'nalishda: markaz va o'rduq (front orti) Dehli shahriga olib boradigan to'g'ri yo'l bo'ylab, o'ng va chap qanot esa - yon tarafdagi yo'llar bilan harakatlandi.

Sharafuddin Ali Yazdiyning "Zafarnoma" asarida qayd etilishicha "Bas, hazrat Sohibqiron 1398-yil 15-dekabr kuni qo'shin Javn (Yamuna, Jamna) daryosidan kechib o'tgan va joylashgan. Shundan so'ng Dehli yaqinida qo'nim topdi va qarorgoh barpo etdi. Va cherik (qo'shin) anda tushkonda ehtiyot uchun xandaq qazib, yag'och va xasu xashakdin hisortek xandaqdin biri yasadilar va govmeshlarni bir-biri bila bog'lab anda turg'uzdilar, ya'ni, hind qo'shinlarining kutilmaganda qilishi mumkin bo'lgan hujumidan saqlanish uchun qarorgohning

himoyasi bo'yicha tadbirlar amalga oshirildi, aylanasiga xandaq qazib chiqildi, turli to'siqlar barpo etildi.

Muhoraba boshlanishidan oldin Amir Temur o'zini dushmandan qo'rqayotganday qilib ko'rsatdi va mudofaa tadbirlarini amalga oshirdi. So'ngra manglay qismiga oldinga harakatlanib, dushmanga o'zini ko'rsatgandan so'ng ortga qaytib kelishni buyurdi. Amir Temur o'zining bu harakati bilan dushmanni ruhlantirib qal'adan chiqishiga va oldinga harakatlanishiga majbur qilish edi. Shu tariqa Sohirqiron dushmanning tarkibi, soni, qurol-aslahasi, asosiy zarba yo'nalishi va jang g'oyasini aniqlash maqsadiga erishgan.

Amir Temur o'zining "Jangu jadal, urush maydoniga kirish va chiqish, qo'shinni saflash, g'anim lashkarini sindirish tuzuki"da "G'animning urush olib borish yo'llarini shoshmasdan, bir zayldami yoki shiddat bilanmi, jangga kirishishini kuzatsinlar. Yana g'animning jang qilish tartibini chamalab ko'rsinlarki, ular bor askari bilan bir yo'la ot qo'yib, shiddatkorona hujum qiladimi yoki favj-favj bo'lib, ketma-ket hamla etadimi?"

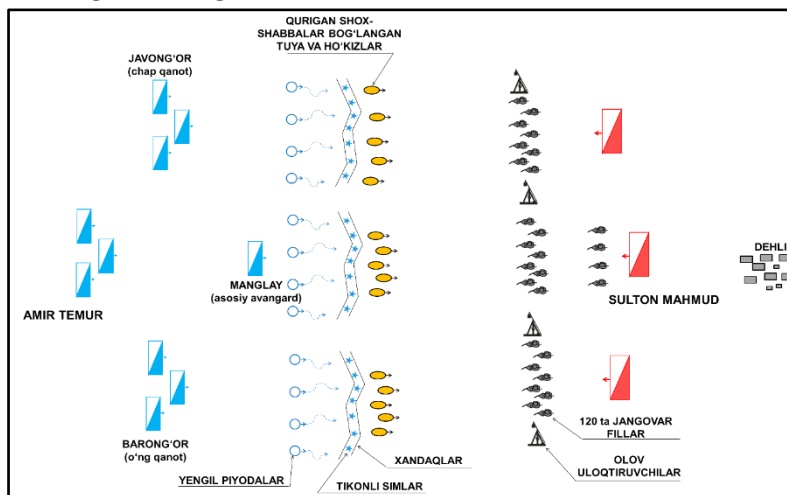

1398-yil 18-dekabrda Dehli yaqinidagi muhorabada tomonlarning operativ saflanishi.

Yana ko'rsinlarki, g'anim hamla vaqtida, jang qilib orqaga qaytib, keyin yana hamlaga kirishadimi yoki birinchi hamlasini bilan chegaralanib, oxirigacha savashadimi? G'anim agar orqasiga qaytmay savash qursa, sipoh uning hamlasidan yetgan zarbaga sabr-toqat qilib, oxirigacha turib berishi kerak. Unda shijoat bir soatlik sabr demakdir. Amr qildimki, dushman urush ochmagunicha o'zlaricha jangga kirmasinlar" degan nasihatlarini yuqoridagi fikrlarimizning isbotidir.

G'iyosiddin Ali o'zining "Hindiston safari Kundaligi" ("Ro'znomai g'azavoti Hindiston") asarida Amir Temur qanday qilib qo'shinlarini saflagani xususida shunday bayon qilgan: Oliy hazrat Javn daryosi labi bo'ylab yo'lga tushdi va undan o'tib, boshqa tarafida to'xtadi. O'zlarini muhofaza etmoq maqsadida, Pushtayi Baholi deb atalmish tepalikka tutash xandaqqa tushib oldilar.

Bu yerda seshanba kuni Amir Temur otga minib, odatga ko'ra lashkarning barong'ori, javong'ori, manglay va qo'l qismlarini tartibga solib, safga terdi. O'ng tomonda amirzoda Pir Muhammad bahodir, amirzoda Sulaymonshoh bahodir va boshqa umaro, chap tomonda amirzoda Sulton Husayn bahodir, amirzoda Xalil Sulton bahodir, Jahonshoh bahodir va qolgan umaro, manglayda amirzoda Rustam bahodir, amir Shayx Nuriddin bahodir, amir Shohmalik, Ollohdod va soyir umaro turdilar.

Oliyhzrat esa o'z muborak nafasi ila lashkarning qalbidan joy oldi. Jangga tayyor orosta lashkar shunday ko'rinur ediki, qadimiy osmon yer maydonini javlongohga aylantirganidan buyon, bunday sipoh qatag'onlar safida paydo bo'lmagan hamda nayzador Xurshid ila xanjar guzor Mirrih gardun fazosida keza boshlaganidan buyon, bu kabi hisobsiz mardlar guruhi hech bir ma'rakai jangda hozir bo'lmagan.

1398-yil 18-dekabrda Hindiston sultoni Mahmud qo'shini bilan Dehlidan chiqib, muhoraba maydoniga keldi. Uning qo'shini tarkibida 10 000 ta yaxshi qurollangan sipohiyalar, 40 000 ta piyoda askarlar, bundan tashqari kamon o'qlari, nayza va qilichlardan qalin yopqichlar bilan himoyalangan, tishlariga zaxar surtilgan ulkan xanjarlar bog'langan 120 ta jangovar fil mavjud edi. Fillarning belida burjlar (minorachalar) o'rnatilgan bo'lib, ularda arbalet va kamonlar bilan qurollangan o'qchilar joylashtirilgan edi. Fillarning yonida ra'dandozlar (olov otuvchi qurol bilan qurollangan askarlar) va kamonchilar (arbaletchilar) turib, jang olib borar edi.

Amir Temur o'z jangchilarining fillar to'g'risidagi bo'rttirilgan tasavvuridan (cho'chishidan) ogoh bo'lgach, muhorabaga tayyorgarlik paydida quyidagi tadbirlarni amalga oshirdi:

ho'kizlar (ba'zi manbalarda tuyalar) boshlariga daraxt shohlari va poxol bog'lattirdi hamda ularni yoqqan holda ho'kizlarni dushman fillariga qarshi haydattirdi;

hindlar hujumi payti fillar oyog'i ostiga otish uchun temirdan tikonsifat yulduzchalar tayyorlatdi;

askarlarga fillarning xartumini nayzalar, kamon o'qlari va qilichlar bilan yaralash buyurildi.

Bu tadbirlar jangchilar ruhini ko'tardi va jangda o'z samaradorligini isbotladi.

1398-yil 18-dekabrda Dehli yaqinida Amir Temur va Sulton Mahmud qo'shinlari o'rtasida muhoraba bo'lib o'tadi.

Birinchi bo'lib Sulton Mahmud qo'shinlari jangovar tartibining oldida turgan fillar oldinga harakatlana boshladi.

1-holatning izohi. Amir Temur vaziyatni har tomonlama baholagandan so'ng, qanday qilib dushmanni yengish rejasini tuzdi. Qo'shin zaxirasidan manglay va o'ng qanotni kuchaytirish uchun asosiy qo'shin yuboradi.

2-holatning izohi. Sulton Mahmud qo'shinlarining oldida turgan jangovar fillar hujumga o'tadi. Amir Temur ularga qarshi tuya va ho'kizlarni shoxlari va yon tomonlariga shox-shabbalar va qurigan daraxt novdalarini bog'lab (ular odindan tayyorlab qo'yilgan edi), ularga olov yoqib dushman tomoniga yuborishni buyuradi. Bu tadbir orqali jangovar fillar olovdan qo'rqib ortiga burilib qochishi va dushman qo'shinining jangovar tartibi buzilishiga erishiladi.

3-holatning izohi.

Amir Temur qo'shinining old qismida yengil piyodalar oldinga harakatlanadi, ularga yaqinlashib kelayotgan jangovar fillarning oyoqlari ostiga tikonli sim va qoziqlarni uloqtirishadi, bundan tashqari piyoda qismlar kamon va xanjarlar bilan qurollangan bo'lib, fillarning xartumiga shikast yetkazadi va fillarning

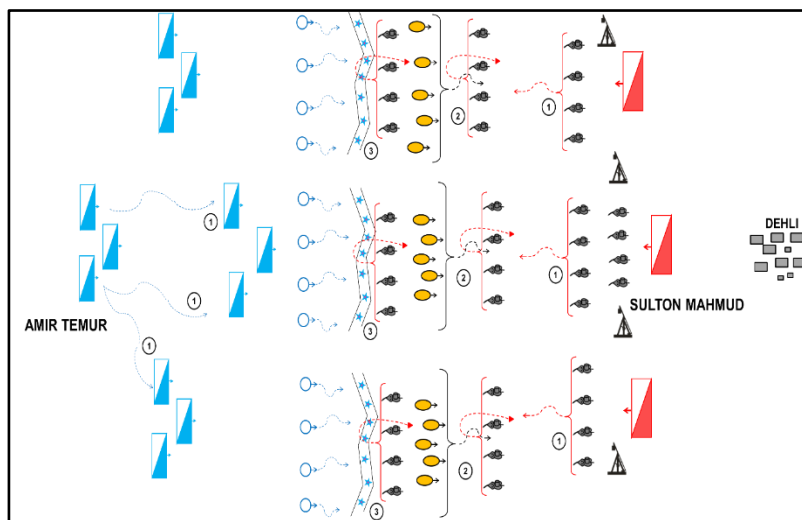

1398-yil 18-dekabrda Dehli yaqinidagi muhorabaning birinchi bosqichi.

qolgan qismini ortga chekinishini ta'minlaydi. Bu esa dushman qo'shinida parokandalik va boshqaruvni izdan chiqishiga olib keldi.

4-holatning izohi. Shundan so'ng Pir Muhammad bahodir va amirzoda Sulaymonshoh bahodirlar o'zlariga yetib kelgan madad kuchlari bilan barong'or (o'ng qanot)dan hamlaga o'tadi. Ular mardonavor jang qilib dushman chap qanotini yengadilar. Chekinayotgan dushmanni ta'qib qilib oldinga harakatlandilar. Jangda ikkala tomondan ham ko'p yo'qotishlar bo'ldi.

5-holatning izohi. Javong'or (chap qanot)dan amirzoda Sulton Husayn bahodir, amirzoda Xalil Sulton bahodir, amir Jahonshoh bahodir va G'iyosiddin Tarxonlar hujumga o'tdi. Ular ham qarshisidagi raqibni yengib oldinga harakatlandilar. Chekinayotgan dushmanni Dehli darvozasigacha ta'qib qilib bordilar. Jang avjiga chiqqan vaqtda 15 yoshli Xalil Sulton bahodir hammadan ilgarilab ketdi va bir filni qo'lga kiritib, Sohibqiron oldiga olib keladi hamda bir necha sovg'alar bilan taqdirlanadi.

6-holatning izohi. Bu vaqtda manglay (bosh avangard) va markaz qo'shinlari oldinga harakatlanib boradi. Dushmanga yaqinlashgach ular birlashib, qarshisidagi Sulton Mahmud qo'shinlarining markaz (g'o'l)ini qurshovga oladi. Dushman markaz qismining oldida jangovar fillar hujumga o'tadi. Ularga qarshi Amir Temur qo'shinining markazida amirzoda Rustam, amir Shayx Nuriddin, Shoh Malikbek, Davlat Temur Tavachi va Mangli Xoja harakat qiladi. Ular dushman fillari va qo'shinini yengib, Dehli yo'nalishida harakatni davom ettiradi.

7-holatning izohi. Sulton Mahmud, Malluxon, To'g'onxon va boshqa hind amirlari mag'lub bo'lib shaharga yashirinadi. Amir Temur qo'shini o'ng, chap va markaz qismlari peshin namozi vaqtida shaharga yetib keladi. Shu vaqtda shaharni qo'lga kiritishga qulay vaziyat tug'ilgan bo'lsa ham, Amir Temur shahar ichidagi oddiy aholi, ojiz va miskin insonlarga zarar yetkazishni istamasdan shahar yaqinida to'xtashga hamda kun oxirigacha shu yerda qolishga buyruq beradi.

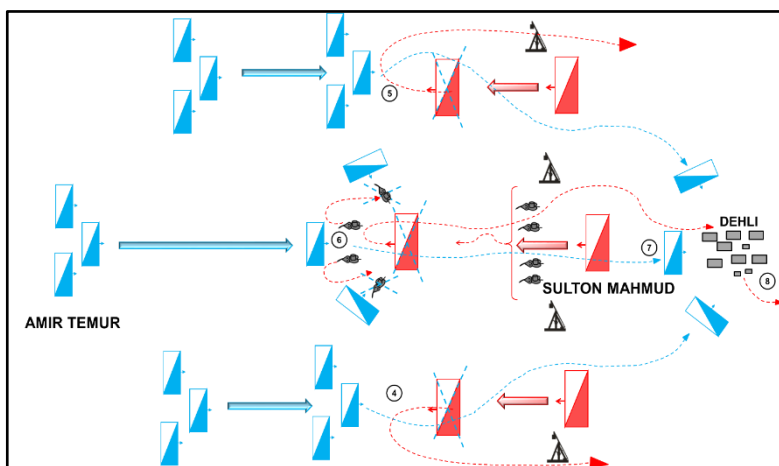

1398-yil 18-dekabrda Dehli yaqinidagi muhorabaning ikkinchi bosqichi.

8-holatning izohi. Sulton Mahmud, Malluxon, To'g'onxon tunda shaharning janubiy darvozasidan chiqib qochib ketadi va to'qayzorlarda yashirinadilar. Amir Temur shaharni jangsiz qo'lga kiritadi. U yerda chodir qurdirib, aholini qabul qiladi. Ular orasida sayyidlar, akobirlar, qozilar, san'at va hunar egalari hamda yana bir

qancha ilm-fan sohiblari bo'ladi. Sulton Mahmudning noibi Fazlulloh Balxiy ham Amir Temur huzuriga kelib afv etishini so'raydi.

Hindiston safaridan Amir Temur qo'shinlari o'lja, boylik va fillar bilan qaytadi. Fillardan keyinchalik imoratlar qurilishida va Anqaraga yurishda ham foydalaniladi.

1398-yildagi muhorabaga harbiy san'at rivojlanishi nuqtai nazaridan e'tibor qaratadigan bo'lsak, quyidagilarni xulosa qilish mumkin:

1. Safarbarlik zaxirasi yetarli bo'lib, kattaroq miqdordagi qo'shin bilan borish imkoniyati mavjud holda, Amir Temur Hindistonga yurishni 92 000 kishilik qo'shin bilan boshlagan. Bundan, Hindiston hududidagi vaziyatni avvaldan o'rganish, baholash uchun razvedka ma'lumotlarini yig'ish va umumlashtirish ishlarini tashkillashtirilgan hamda samarali amalga oshirilganini ta'kidlash mumkin. Amir Temurga hind qo'shinlari tarkibida bahaybat jangovar fillari borligi ham avvaldan ma'lum edi. Barcha ma'lumotlar sinchkovlik bilan tahlil qilingan va kerakli operativ-strategik hisoblar, shu jumladan, kuch va vositalar nisbati, marsh hisobi, kuch va vositalarni taqsimlash hisoblari juda to'g'ri amalga oshirilgan;

2. Amir Temur qo'shini maqsad sari puxta o'rganilgan, askarlar va otlarga ozuqa zaxiralari ta'minlab berishi mumkin bo'lgan uch yo'nalishda, keng frontda uch kolonna bo'lib harakatlandi. Yurishning umumiy yakunlari eng avval safarga o'tlangan o'ng qanot Hindistonga hujum operatsiyasi uchun negiz tayyorlagani, safar yurishi marshrutlarida rekognossirovka tadbirlarini maqsadga muvofiq o'tkazgani to'g'risida dalolat beradi;

3. Qo'shin o'ta murakkab sharoitlarga ega Hindiqush tog'laridan qisqa vaqtda, deyarli talafotsiz o'tgani, nafaqat tog' sharoitlarida harakatlanadigan bo'linma va qismlar (hozirgi tog' o'qchilari), balki butun qo'shin yuqori darajadagi tog' tayyorgarligi o'tgani degan farazni isbotlaydi;

4. Lashkarlar o'z yo'lida duch kelgan bir qator keng va tezoqar daryolardan kechuvning turli usullaridan foydalanib (qo'prik orqali, qayiqlarda, suzib va

boshqalar) o'tgani, kuchli mudofaa istehkomlariga ega shahar va qal'alarni ishg'ol qilishda naqb (lahm) qazilgani, ishg'ol qurilmalari – manjaniq, arroda va boshqa qurollarni mohirona qo'llangani, natijada qamal qilingan dushman qo'shinlari qisqa vaqtlarda taslim etilgani, Amir Temur qo'shinida jangovar harakatlarning har tomonlama ta'minoti, jumladan muhandislik ta'minoti tadbirlari ham samarali amalga oshirilganini bildiradi;

5. Dushman qurolanishida bo'lgan va o'sha davrdagi eng dahshatli quroli sanalgan jangovar fillar bilan birinchi marotaba ro'baro' bo'lishiga qaramasdan, Amir Temur qo'shini bu qurolga qarshi kurashishning samarali usul va vositalarini qo'lladi. Natijada fillar ortga qochishga tushdi va o'z qo'shinini toptab tashladi;

6. Muhoraba oldidan Movarounnahr qo'shini dushmanning kutilmagan hujumidan saqlanish uchun o'z qarorgohini handaq, aravalardan barpo etilgan to'siqlar bilan jihozlaydi, katta-kichik va turli masofadagi qorovullarni qo'ydi va, zamonaviy harbiylar atamasi bilan aytganda, jangovar (operativ) ta'minotning turi bo'lgan qo'riqlovni tashkillashtirdi;

7. Muhorabani muvaffaqiyat bilan yakunlanishida lashkarlar orasida tashkillashtirilgan hamkorlik yuqori darajadali erishilgan g'alabada katta ahamiyatga ega bo'ldi;

8. Hal qiluvchi asosiy zarba dushman jangovar tartibining eng zaif bo'lib qolgan joyi, markaziga muhorabaning kerakli paytida yo'naltirildi;

9. Amir Temur qo'shini muhorabadagi harakatlarining shiddati va salmog'i shunday edi-ki, dushman qo'mondonlari va qo'shinining ruhi batamom sinib, hattoki, mamlakat poytaxti Dehli shahrini mudofaa qilishga ham jazm etmadi.

FOYDALANILGAN ADABIYOTLAR RO'YXATI

1. 1.Qarshiyev, H.A. Amir Temurning Harbiy san'atni rivojlantirishdagi roli / H.A. Qarshiev // XIX materiallari., Toshkent, 9 aprel 2021 y. / O'R QK Akademiyasi; tahrir hay'ati.: A.Ziyo [va boshqalar.]. - T.: O'R QK Akademiyasi, 2021. – 9-10 b.

2. 2.O'zbekiston Respublikasi Prezidenti Sh.M. Mirziyoevning 2021 yil 12 yanvar kuni O'zbekiston Respublikasi Qurolli Kuchlari Akademiyasida bo'lib o'tgan xavfsizlik kengashining kengaytirilgan tartibdagi yig'ilishida so'zlagan nutqi.

3. 3.Nizomiddin Shomiy. Zafarnoma / Fors tilidan o'giruvchi Yunusxon Hakimjonov. – T.: O'zbekiston, 1996. – 224-225 b.

4. Sharafuddin Ali Yazdiy. Zafarnoma / Muhammad Ali ibn Darvesh Ali al-Buxoriy tarjimasini. So'z boshi, tabdil, izohlar va ko'rsatkich mualliflari va nashrga tayyorlovchilar:

A. Ahmad., H. Bobobekov. – T.: Sharq, 1997. – B. 381 b.

5. 5.Temur tuzuklari. – T.: O'zbekiston, 2018. – 146-150 b.

6. 6.Ahmedov, B. Amir Temur.Tarixiy roman / B. Ahmedov. – T.: A.Qodiriy nomidagi xalq merosi nashriyoti, 1995. – 463-464 b.

7. 7.Qodirov, M.O. Amir Temurning harbiy san'ati. O'quv qo'llanma. O'R
QK Akademiyasi / M.O. Qodirov. –T.: 2019 58 b.

8. 8.G'iyosiddin Ali "Hindiston safari kundaligi ("Ro'znomai g'azavoti
hindiston"). T.: 1996. – 96 b.